

MODECOM

MODECOM BASE MC-SFCA-01

UCHWYT SAMOCHODOWY Z ŁADOWARKĄ INDUKCYJNĄ

INSTRUKCJA OBSŁUGI

Bezprzewodowa ładowarka samochodowa do smartfonów, pełniąc rolę uchwyt mobilnego. Dzięki funkcji bezprzewodowego ładowania czas pracy telefonu komórkowego jest znacznie wydłużony. Zaleca się przeczytanie tego podręcznika przed pierwszym użyciem i zachowanie go na przyszłość.

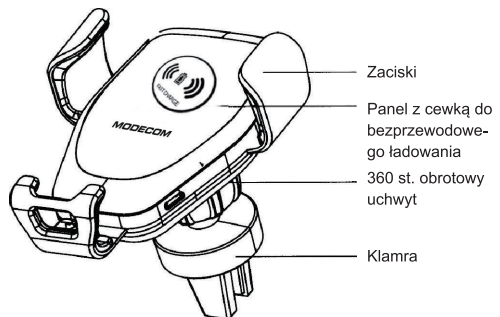

1. Połącz obie części uchwytu, dokręć część obrotową by połączenie było stabilne.
2. Przy pomocy klamry zaciskowej przymocuj uchwyt do kratki wentylacyjnej w samochodzie.

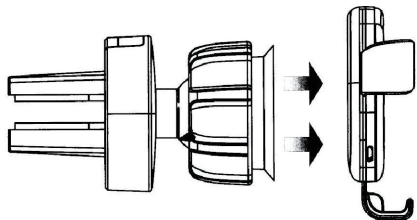

ŁADOWANIE BEZPRZEWODOWE

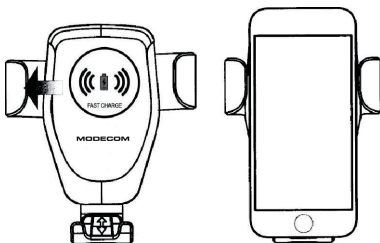

1. Po przymocowaniu uchwytu do kratki nawiewu powietrza upewnij się, że klamra jest dosunięta do końca.
2. Należy co jakiś czas sprawdzać pozycję klamry tak by uniknąć przypadkowego odłączenia się uchwytu.

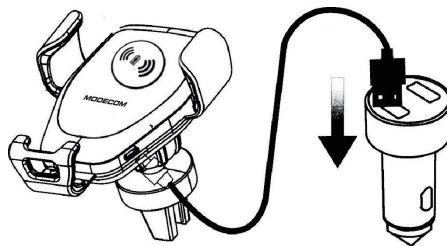

Podłącz kabel ładujący USB do ładowarki bezprzewodowej (wejście microUSB).

Jeśli wszystko zostało poprawnie połączone, jest napięcie na ładowarce, zgodny z technologią bezprzewodowego ładowania telefon został umieszczony w uchwycie, ładowanie powinno niezwłocznie się rozpocząć.

SPECYFIKACJA:

- Wejście: 5V/2A & 9V/1.67A
- Moc wejściowa: 15W(MAX)
- Moc wyjściowa: 10W(MAX)
- Efektywność: 83%



To urządzenie zostało zaprojektowane i wykonane z materiałów oraz komponentów wysokiej jakości, które nadają się do ponownego wykorzystania. Jeżeli urządzenie, opakowanie, instrukcja obsługi itp. zostały opatrzone symbolem przekreślonego kolowego kontenera na odpady, oznacza to, że podlega selektywnej zbiórce zgodnie z Dyrektywą Parlamentu Europejskiego i Rady 2012/19/UE. Takie oznakowanie informuje, że sprzęt elektryczny i elektroniczny po okresie użytkowania, nie może być wyrzucony wraz z innymi odpadami pochodzącymi z gospodarstwa domowego. Użytkownik jest zobowiązany do oddania zużytego sprzętu prowadzącym punkty zbiórki zużytego sprzętu elektrycznego i elektronicznego. Prowadzący punkty zbiórki, w tym lokalne punkty zbiórki, sklepy oraz gminne jednostki, tworzą odpowiedni system umożliwiający oddanie tego sprzętu. Prawidłowa utylizacja zużytego sprzętu przyczynia się do uniknięcia szkodliwych dla zdrowia ludzi i środowiska naturalnego konsekwencji, wynikających z możliwości obecności w sprzęcie składników niebezpiecznych oraz niewłaściwego składowania i przetwarzania takiego sprzętu. Selektywna zbiórka sprzyja również odzyskowi materiałów i komponentów, z których wyprodukowane było urządzenie. Gospodarstwo domowe spełnia ważną rolę w przyczynianiu się do ponownego użycia i odzysku, w tym recyklingu, zużytego sprzętu, na tym etapie kształtuje się postawy, które wpływają na zachowanie wspólnego dobra jakim jest czyste środowisko naturalne. Gospodarstwa domowe są także jednym z większych użytkowników drobnego sprzętu i racjonalne gospodarowanie nim na tym etapie wpływa na odzyskiwanie surowców wtórnych. W przypadku niewłaściwej utylizacji tego produktu mogą zostać nałożone kary zgodnie z ustawodawstwem krajowym.

MODECOM S.A. niniejszym oświadcza, że produkt: uchwyt MODECOM BASE MC-SFCA-01 jest zgodny z dyrektywą 2014/53/UE. Pełny tekst deklaracji zgodności UE jest dostępny pod następującym adresem internetowym deklaracje.modecom.eu

MODECOM

MODECOM BASE MC-SFCA-01

CAR HOLDER WITH WIRELESS CHARGER

USER'S MANUAL

Wireless car charger for smartphones, acting as a mobile grip. Thanks to the wireless charging function, the working time of the mobile phone is significantly extended.

It is recommended that you read this manual before first use and keep it for the future.

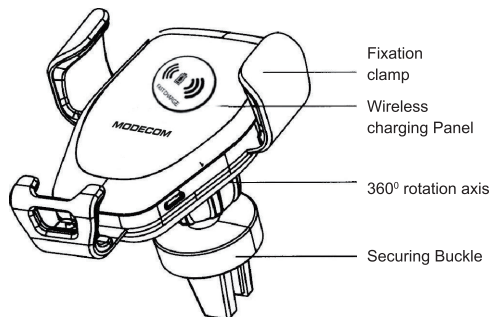

1. Connect the two parts of the holder, tighten the rotating part so that the connection is stable.
2. Using attached clamp terminal, please fix holder to the air-vent.

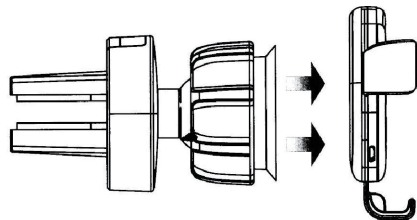

WIRELESS CHARGING

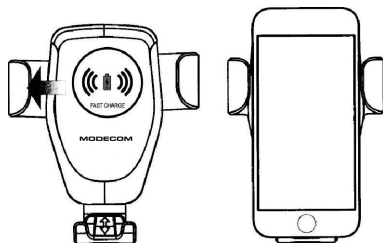

1. After fixing holder to the air-vent grill, make sure that the clamp is fully pushed.
2. It is necessary to check the position of the buckle from time to time to avoid unintentional detaching of the holder.

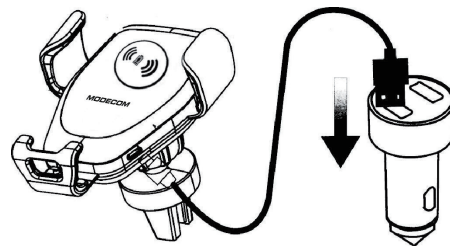

Connect the USB cable to the wireless charger (microUSB input). Insert the second end of the cable into the USB port of the car charger.

If everything is properly connected, there is voltage on the charger. Compatible smartphone with the wireless technology has been placed in the holder as well. Charging should start immediately.

SPECIFICATION:

- Input Voltage: 5V/2A& 9V/1.67A
- Input Power: 15W(MAX)
- Output Power: 10W(MAX)
- Charge Efficiency: 83%



This device was designed and made of high-quality reusable materials and components. If the device, its packaging, user's manual, etc. are marked with crossed waste container, it means they are subject to segregated household waste collection in compliance with the Directive 2012/19/UE of the European Parliament and of the Council. This marking informs that electric and electronic equipment shall not be thrown away together with household waste after it's been utilised. The user is obliged to bring the utilised equipment to electric and electronic waste collection point. Those running such collection points, including local collection points, shops or commune units, provide convenient system enabling to scrap such equipment. Appropriate waste management aids in avoiding consequences which are harmful for people and environment and result from dangerous materials used in the device, as well as improper storage and processing. Segregated household waste collection aids recycle materials and components of which the device was made. A household plays crucial role in contributing to recycling and reusing the waste equipment. This is the stage where the basics are shaped which largely influence the environment being our common good. Households are also one of the biggest users of small electrical equipment. Reasonable management at this stage aids and favours recycling. In the case of improper waste management, fixed penalties may be imposed in accordance with national legal regulations.

Hereby, MODECOM S.A. declares that the radio equipment type car holder MODECOM BASE MC-SFCA-01 is in compliance with Directive 2014/53/EU.

The full text of the EU declaration of conformity is available at the following internet address: deklaracje.modecom.eu